



# Bedienungsanleitung

& Installationsanleitung

## Schaltnetzteile für Freizeitfahrzeuge

Type I

Type II

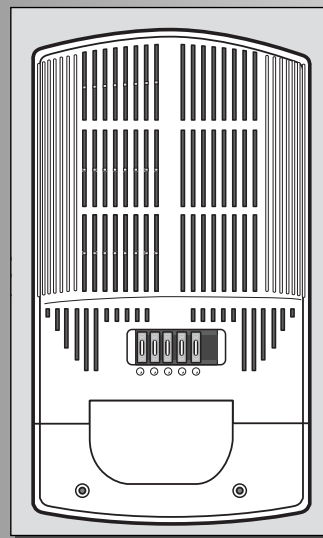

- Ⓓ DE Dometic Schaltnetzteile 230V/12V für Freizeitfahrzeuge
- Ⓔ EN Dometic converters 230V/12V for recreational vehicles
- Ⓕ FR Dometic convertisseurs 230V/12V pour véhicules de loisirs
- Ⓘ IT Dometic convertitori 230V / 12V per veicoli ricreazionali
- Ⓝ NL Dometic omvormer 230V / 12V voor recreatievoertuigen

MBA 02/2011

**N 8**

## Table de matière

<b>1.0</b>	<b>Généralités</b>	<b>16</b>
1.1	Description du produit et utilisation	16
1.2	Indications concernant cette notice d'utilisation	16
1.3	Droit de reproduction réservé	16
1.4	Explication des symboles utilisés	16
1.5	Garantie	17
1.6	Limitation de la responsabilité	17
<b>2.0</b>	<b>Consignes de sécurité</b>	<b>17</b>
2.1	Utilisation conforme	17
2.2	Responsabilité de l'utilisateur	17
<b>3.0</b>	<b>Utilisation du convertisseur CA/CC</b>	<b>18</b>
3.1	Mise sous tension	18
3.2	Dispositifs de protection	18
3.2.1	Protection contre les températures excessives	18
3.2.2	Protection de surcharge et court-circuit	18
3.2.3	Coupe-circuit de surtension	19
3.2.4	Fusibles	19
3.3	Les mesures à prendre en cas d'incidents	19
<b>4.0</b>	<b>Installation</b>	<b>20</b>
4.1	Montage	20
4.1.1	Montage vertical	20
4.1.2	Montage horizontal	20
<b>5.0</b>	<b>Données techniques</b>	<b>33</b>
5.1	Type I	33
5.2	Type IIa	34
5.3	Type IIb	35
<b>6.0</b>	<b>Table</b>	<b>36</b>

## 1.0 Généralités

### 1.1 Description du produit et utilisation

Les convertisseurs CA/CC de **Dometic** sont utilisés pour l'alimentation des appareils 12 V en fonctionnement permanent. La tension d'entrée provient soit de l'alimentation en courant alternatif 230 V, soit d'une source de courant continu 12 V. (Priorité 230V CA).

### 1.2 Indications concernant cette notice d'utilisation

**Avant de mettre le convertisseur CA/CC en service, veuillez lire attentivement la notice d'utilisation.**

Cette notice regroupée vous donne les indications nécessaires pour une utilisation conforme du convertisseur CA/CC. **Tenez compte en particulier des consignes de sécurité.** Il est important de respecter les indications et instructions de manipulation pour votre propre sécurité et pour écarter tout risque de dommages corporels ou matériels. Il est important de comprendre ce que vous lisez avant d'effectuer toute manipulation.

**Conservez cette notice d'utilisation dans un endroit sûr pour pouvoir la consulter à tout moment.**

### 1.3 Droit de reproduction réservé

Les indications, textes et figures contenus dans cette notice sont soumis au droit de reproduction réservé et au droit de propriété industrielle. Aucun contenu de cette notice ne peut être reproduit, copié ou utilisé de quelque manière sans l'accord par écrit de Dometic Light Systems GmbH, Dillenburg.

## 1.4 Explication des symboles utilisés

### Avertissements

Les avertissements sont caractérisés par des symboles. Un texte complémentaire vous indique le degré de danger.

**Veuillez respecter impérativement ces avertissements. Vous protégez ainsi les personnes contre les blessures et votre appareil contre les dégâts.**

**AVERTISSEMENT !**

**AVERTISSEMENT** caractérise une situation de danger possible qui peut causer la mort ou des blessures graves en cas de non-application des mesures de prévention.

**ATTENTION!**

**ATTENTION** caractérise une situation de danger possible qui peut causer des blessures légères ou sérieuses en cas de non-application des mesures de prévention.

**ATTENTION!**

**ATTENTION** sans le symbole de sécurité caractérise une situation de danger possible qui peut endommager l'appareil en cas de non-application des mesures de prévention.

### Information



**INFORMATION** vous donne des indications complémentaires utiles pour une manipulation correcte de votre réfrigérateur.

### Conseils relatifs à l'environnement



**CONSEILS RELATIFS A L'ENVIRONNEMENT** vous donne des conseils utiles pour économiser l'énergie et pour la mise au rebut de votre appareil.

## 1.5 Garantie

Les conditions de garantie sont conformes à la directive EC 44/1999/CE et aux règlements en vigueur dans le pays concerné. Les pannes consécutives à une mauvaise utilisation de l'appareil ne sont pas couvertes par la garantie.

## 1.6 Limitation de la responsabilité

Toutes les instructions et indications contenues dans ce mode d'emploi ont été données en tenant compte des normes et prescription en vigueur et correspondent au niveau de la technique. **Dometic** se réserve le droit d'effectuer à tout moment des modifications sur le produit qu'il considère appropriées pour l'amélioration du produit et la sécurité.

**Dometic** n'endosse aucune responsabilité pour les dommages résultant de :

- non-observation du mode d'emploi
- utilisation non conforme
- utilisation de pièces de rechange non originales
- modifications incorrectes et interventions non appropriées sur l'appareil
- Effets dus aux conditions ambiantes, tels que
  - changements de température
  - humidité

## 2.0 Consignes de sécurité

### 2.1 Utilisation conforme

Les convertisseurs CA/CC de Dometic sont utilisés pour l'alimentation des appareils 12 V en fonctionnement permanent.

### 2.2 Responsabilité de l'utilisateur

Les personnes utilisant le convertisseur CA/CC Dometic doivent être familiarisées avec les consignes de sécurité et connaître les indications de cette notice d'utilisation. La non-observation des conseils de sécurité indiqués ci-après peut entraîner des dégâts sérieux sur le convertisseur CA/CC Dometic et sur les et sur les zones adjacentes.



#### **AVERTISSEMENT!**

**Toute modification ou installation supplémentaire sur le convertisseur CA/CC de Dometic ou sur l'installation exécutée par le fabricant de véhicule est interdite.**



#### **AVERTISSEMENT!**

**Le convertisseur CA/CC de Dometic ne doit pas être placé dans les zones à risque d'explosion de gaz ou de coup de poussière.**

#### **ATTENTION !**

**Le convertisseur CA/CC de Dometic ne doit pas être recouvert ni soumis à des conditions d'environnement entravant la ventilation de l'appareil.**

## 3.0 Utilisation du convertisseur CA/CC

### 3.1 Mise sous tension

- Les appareils de type 1 (voir fig. 4 page 33) sont allumés/éteints au moyen du commutateur on/off. Si la LED verte située en dessous du bouton de commutation on/off est allumée, cela indique que la tension d'entrée 230V CA est disponible (voir fig. 2). Si la LED verte n'est pas allumée, cela indique l'absence de tension d'entrée 230V CA ou que l'appareil s'est éteint en raison d'une surchauffe (voir Para. 3.2.1).
- Les appareils de type 2 a + b (fig. 5 et 6, p. 34 und 35) commutent dès qu'une tension de 230V est appliquée sur le branchement.
- Indépendamment du fonctionnement sur 230V, les consommateurs peuvent être alimentés par une source d'énergie 12V CC (p. ex. batterie) à condition que celle-ci soit connectée au convertisseur. La commutation prioritaire interne sépare automatiquement la source d'énergie 12V CC dès que du courant 230V CA est appliqué. Le convertisseur CA/CC n'est pas un chargeur.

Il est important de savoir que des courants forts passent à travers les appareils - en raison de la performance élevée propre à l'appareil - même s'ils ne génèrent qu'une tension de 12V. Veiller impérativement à ce que la puissance des consommateurs raccordés sur la sortie respective corresponde aux consignes indiquées au Para. 3.2.4.

Seul le personnel autorisé a le droit d'effectuer des modifications sur l'installation, en accord avec le fabricant de véhicule.

### 3.2 Dispositifs de protection



Pour votre sécurité, les convertisseurs CA/CC de Dometic sont équipés de divers dispositifs de protection.

#### 3.2.1 Protection contre les températures excessives

- En cas de surchauffe de l'appareil, la protection de surcharge thermique se déclenche. Pour remettre en marche, déconnectez le convertisseur du réseau 230 V CA (régler le disjoncteur de protection de circuit sur OFF ou débrancher le câble d'alimentation 230 V CA du véhicule).

##### Alimentation 230 V CA

Dès que le disjoncteur de protection de circuit (logé dans la boîte à fusibles placée en amont) est sur la position ON et qu'une source de tension 230 V CA a été raccordée au véhicule, le convertisseur CA/CC est en ordre de marche.

##### Alimentation 12 V CC

Si l'alimentation 230 V CA n'est pas disponible, mais qu'une source d'énergie 12 V CC (par ex. batterie) est raccordée au convertisseur CA/CC, les utilisateurs sont alors alimentés par celle-ci.

- Si la protection de surcharge thermique se déclenche à nouveau et si l'appareil s'arrête, il est possible qu'une aération insuffisante en soit la cause. Si c'est le cas, veillez à une meilleure aération et redémarrez l'appareil.
- Si, néanmoins la protection de surcharge thermique se déclenche encore, contactez l'un de nos partenaires de service Dometic agréé.

#### 3.2.2 Protection de surcharge et court-circuit

La protection de surcharge se déclenche dans les conditions suivantes :

- Surcharge modérée qui, avec une durée de fonctionnement croissante, entraîne des températures internes trop élevées, ce qui déclenche alors la protection de surcharge thermique citée ci-dessus. En conséquence, la tension de sortie baisse et le disjoncteur à minimum de tension se déclenche.
- L'appareil est équipé d'un système interne de surveillance de court-circuit. Dès qu'une valeur prééglée est atteinte, cette protection se déclenche et éteint l'appareil, sans que les fusibles sautent. Dans ce cas, il convient d'être prudent.

### 3.2.3 Coupe-circuit de surtension

Le coupe-circuit de surtension Dometic (unité OVP, fig. 1) est monté en amont du transformateur. Il coupe la conduite d'alimentation lorsque la tension d'entrée dépasse env. 270 V~. Les appareils connectés sont ainsi protégés. Une diode électrolumineuse rouge (1) indique la présence d'une surtension.

Le coupe-circuit de surtension Dometic se réinitialise de lui-même lorsque la tension a atteint à nouveau un niveau normal. La diode reste allumée encore 20 à 30 minutes après que la tension a atteint à nouveau un niveau normal.

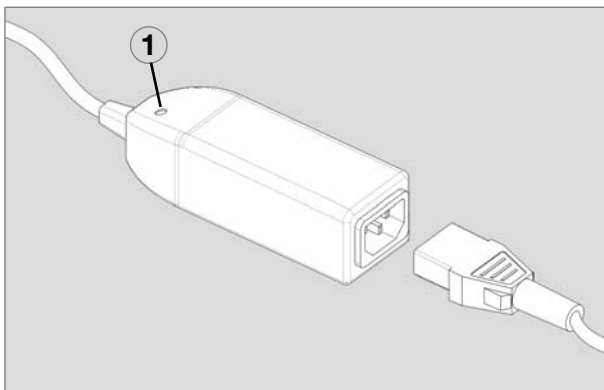

Fig. 1

### 3.2.4 Fusibles

Les blocs d'alimentation peuvent être équipés de fusibles divers.

Lors de l'installation, veiller impérativement à ce que la puissance prélevée sur chaque fusible corresponde à 75 % max. de la valeur nominale du fusible correspondant. Les puissances plus élevées peuvent entraîner une surchauffe et donc un endommagement de l'appareil, en raison du courant plus élevé.

Un fusible défectueux indique en général un court-circuit ou une surcharge de la sortie 12V. Ceci est signalé par une LED rouge allumée près du fusible (voir fig. 2), si un consommateur est raccordé.

Un fusible manquant dans le porte-fusible est également affiché seulement si un consommateur est raccordé. Dans le cas d'un fusible défectueux, essayez de localiser la cause dans le circuit électrique 12V et d'y remédier si possible.

Avant de remplacer le fusible, éteignez le convertisseur CA/CC ou débranchez l'appareil de l'alimentation 230V CA. Remplacez le fusible défectueux uniquement par un fusible neuf du type ATO LITTLEFUSE.

Allumez à nouveau l'unité (voir fig. 2). Si le fusible se déclenche à nouveau, faites appel à un partenaire de service Dometic pour le convertisseur CA/CC.

## 3.3 Les mesures à prendre en cas d'incidents

### 1 Les sorties 230 V et 12 V ne sont pas alimentées dans le fonctionnement sur secteur, la DEL verte ne s'allume pas

- a. Vérifier si la ligne a été coupée, le cas échéant la rétablir. Vérifier si le coupe-circuit automatique a été déclenché.

### 2 Les sorties 12 V ne sont pas alimentées dans le fonctionnement sur secteur.

- a. Contrôler les coupe-circuits à broches 12 volts, les fusibles défectueux sont signalés par la LED rouge. Si nécessaire, remplacer le fusible par un nouveau fusible du même type et du même ampérage.
- b. Contrôler si l'appareil a été déclenché par une surchauffe, dans ce cas la LED verte n'est pas allumée. Eteindre l'appareil et attendre environ 2 minutes avant de le remettre en marche

### 3 Les sorties 12 V ne sont pas alimentées dans le fonctionnement sur batterie.

- a. Contrôler les coupe-circuits à broches 12 volts, les fusibles défectueux sont signalés par la LED rouge. Si nécessaire, remplacer le fusible par un nouveau fusible du même type et du même ampérage.
- b. Contrôler la batterie et son branchement sur le convertisseur.

## 4.0 Installation

### 4.1 Montage



#### AVERTISSEMENT!

Les convertisseurs CA/CC Dometic sont montés fixement et raccordés par le fabricant de véhicule. Il n'est pas autorisé de raccorder les câbles sur l'unité ou de les enlever ou de modifier l'installation.

- Installez le convertisseur CA/CC dans un endroit bien aéré et protégé contre l'humidité. Pour obtenir une évacuation optimale de la chaleur, monter l'appareil à la verticale (voir fig. 2).
- Veiller à observer les espacements indiqués lors de l'installation. Éviter la proximité des matières facilement inflammables telles que textiles, papier, etc. autour de l'appareil.
- Veiller à ce que la circulation d'air ne soit pas entravée par des recouvrements ou autres influences perturbantes.
- Le convertisseur CA/CC ne peut être exploité qu'avec une tension d'alimentation sinusoïdale. Si une génératrice fournit cette tension, un coupe-circuit de surtension doit être installé en amont du bloc d'alimentation.

#### 4.1.1 Montage vertical

Le montage optimal du convertisseur CA/CC est en position verticale (fig. 2). La température ambiante maximale peut aller jusqu'à 50°C.

- A : paroi
- B : paroi latérale
- C : plafond
- D : sol/palier
- E : Garder au moins 200 mm de distance au-dessus du bloc d'alimentation.

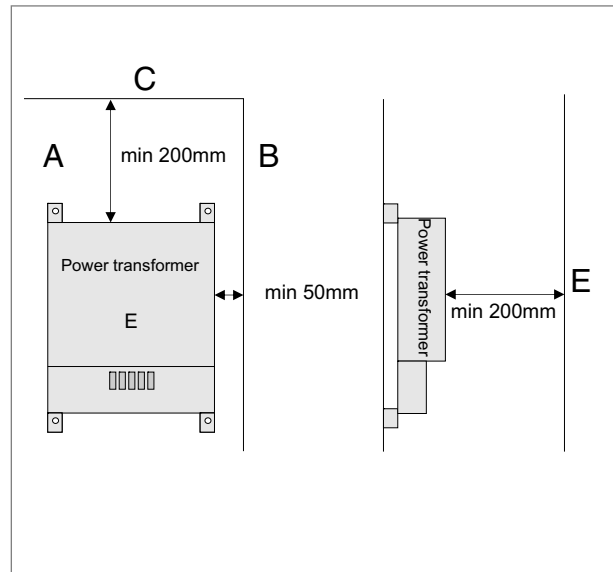

Fig. 2

#### 4.1.2 Montage horizontal

La deuxième possibilité d'installation du convertisseur CA/CC est le montage horizontal sur le sol ou sur un palier.

La température ambiante maximale ne doit alors pas dépasser 40°C.

(40-50°C ok lors de charge max 75%)

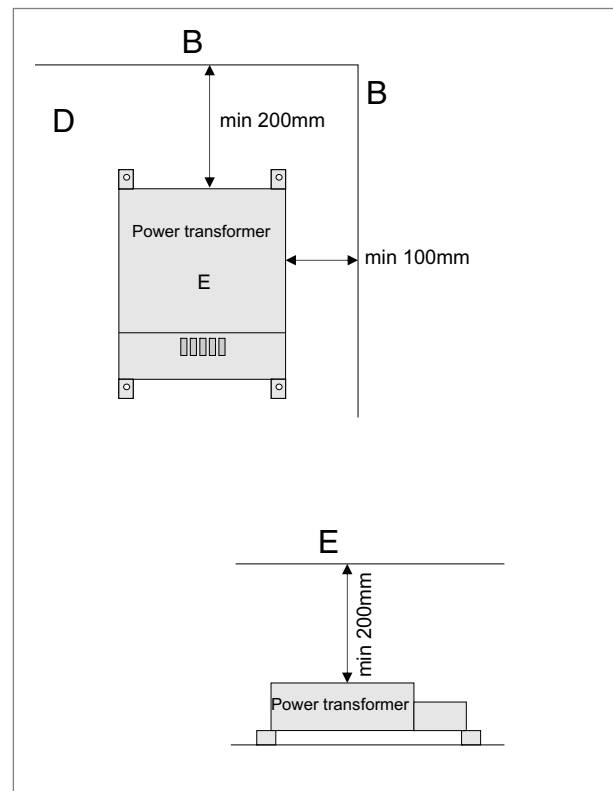

Fig. 3

**5.0 Technische Daten / Technical specifications**  
**Données techniques / Dati tecnici**  
**Technische gegevens**

**5.1 Type I**

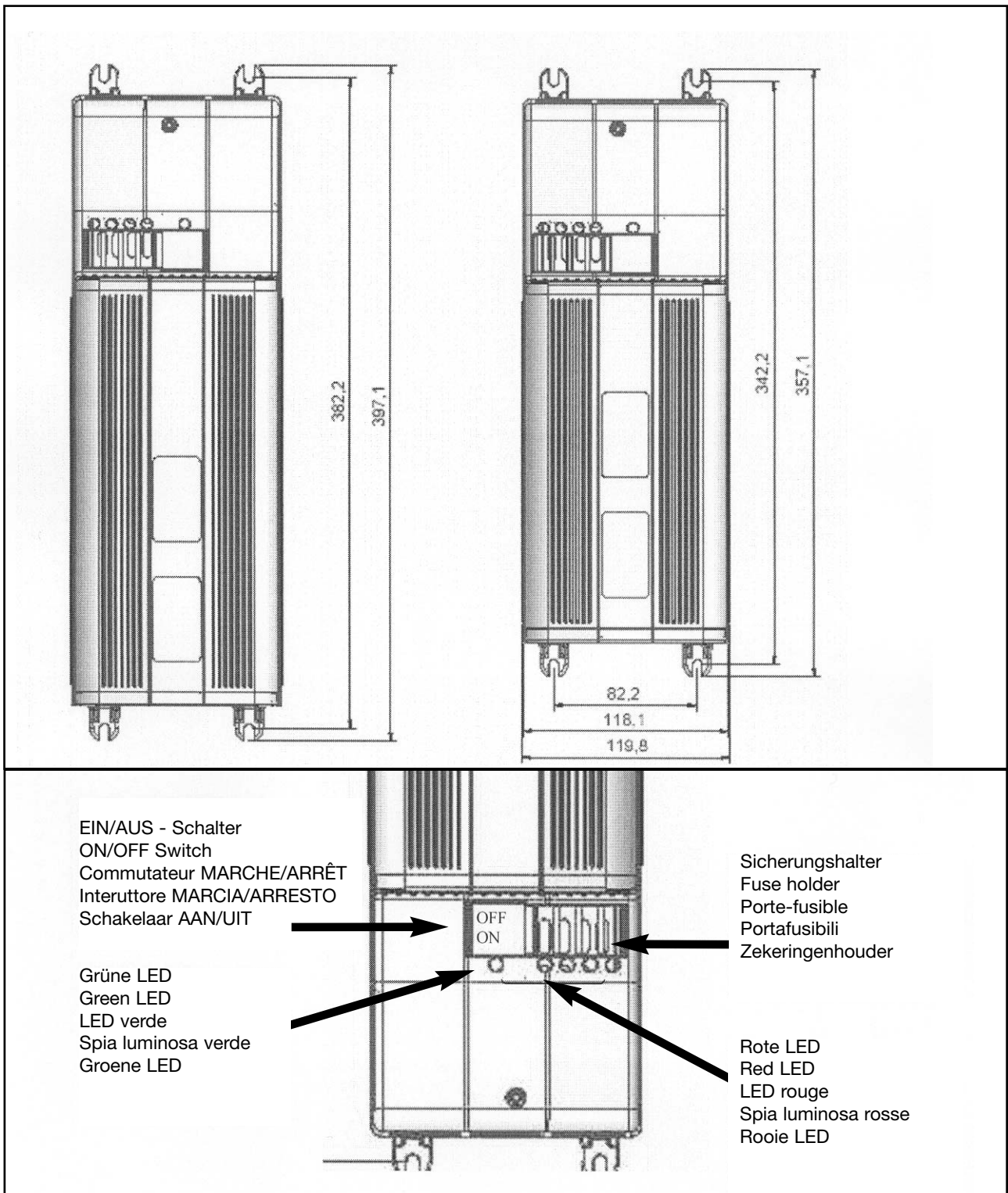

Fig. 4



## 5.2 Type II a

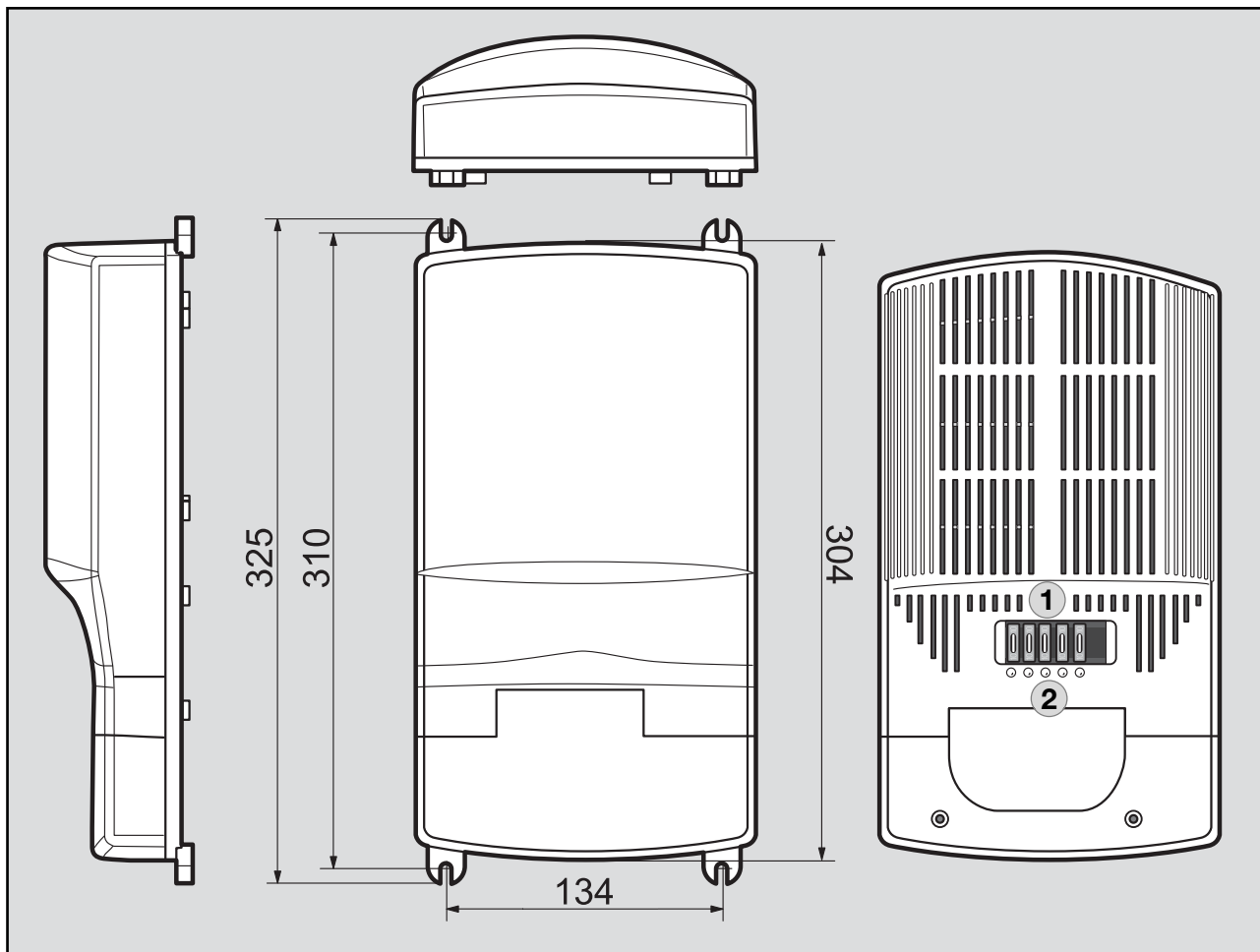

Fig. 5

- ① Sicherungshalter / Fuse holder / Porte-fusible / Portafusibili / Zekeringenhouder
- ② LED / DEL



Typ II Schaltnetzteile haben keinen zusätzlichen Hauptschalter und keinen Lüfter.

Type II transformers have no additional main switch and no fan.

Les transformateurs de type II n'ont pas d'interrupteur principal supplémentaire ni de ventilateur.

Gli alimentatori a commutazione del modello II non dispongono di interruttore centrale supplementare o di ventilatore.

Type II omvormers hebben geen extra hoofdschakelaar en geen ventilator.

**5.3 Type II b**

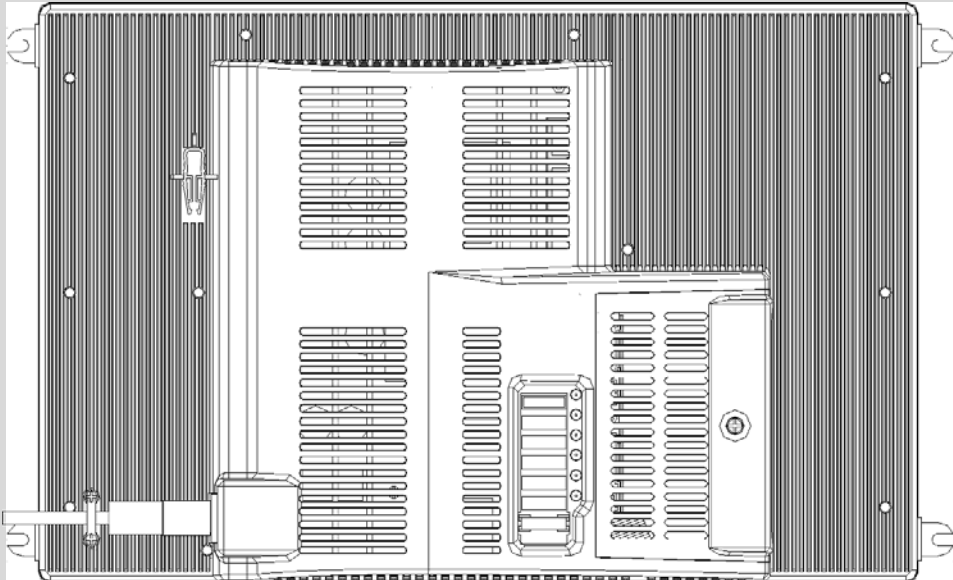

Fig. 6

**FR / Table**

Numéro du produit	Puissance	Voltage	Ampérage	Spécification
70270.9701	400 W	12.7 V	32 A	
70270.9702	400 W	12.7 V	32 A	Sorties 12 V avec contacts " Stocko "
70270.9703	400 W	12.7 V	32 A	Stromkreis +P1 bei 12V nicht durchgeschaltet
70270.9704	450 W	12.7 V	35 A	Sorties 12 V avec contacts " Stocko " Circuit +P2 pas activé avec 12V.
70270.9706	240 W	12.7 V	19 A	
70270.9707	240 W	12.7 V	31.5 A	Système de connecteur " Mate-N-Lock "
70270.9708	400 W	12.7 V	31.5 A	Circuits +P4 et +P5 pas activés avec 12V
70270.9712	400 W	12.7 V	31.5 A	Sorties 12 V avec contacts " Stocko "
70270.9713	450 W	12.7 V	35 A	Sorties 12 V avec contacts " Stocko "
70270.9714	600 W	12.7 V	47 A	
70270.9716	400 W	12.7 V	31.5 A	
70270.9717	450 W	12.7 V	35 A	Sans fusibles de sortie
70270.9718	400 W	12.7 V	31.5 A	Sans fusibles de sortie
70270.9719	600 W	12.7 V	47 A	Sans fusibles de sortie
70270.9727	450 W	12.7 V	35 A	Avec fusibles de sortie
70270.9728	400 W	12.7 V	31.5 A	Avec fusibles de sortie
70270.9729	600 W	12.7 V	47 A	Avec fusibles de sortie

**IT / Tabella**

Numero di prodotto	Potenza	Voltaggio	Amperaggio	Specifica
70270.9701	400 W	12.7 V	32 A	
70270.9702	400 W	12.7 V	32 A	Uscite 12V con contatti "Stocko"
70270.9703	400 W	12.7 V	32 A	Circuito elettrico +P1 a 12V non interconnesso
70270.9704	450 W	12.7 V	35 A	Uscite 12V con contatti "Stocko" Circuito elettrico +P2 a 12V non interconnesso.
70270.9706	240 W	12.7 V	19 A	
70270.9707	240 W	12.7 V	31.5 A	Sistema ad innesto "Mate-N-Lock"
70270.9708	400 W	12.7 V	31.5 A	Circuito elettrico +P4 e +P5 a 12V non interconnesso
70270.9712	400 W	12.7 V	31.5 A	Uscite 12V con contatti "Stocko"
70270.9713	450 W	12.7 V	35 A	Uscite 12V con contatti "Stocko"
70270.9714	600 W	12.7 V	47 A	
70270.9716	400 W	12.7 V	31.5 A	
70270.9717	450 W	12.7 V	35 A	Senza fusibili di uscita
70270.9718	400 W	12.7 V	31.5 A	Senza fusibili di uscita
70270.9719	600 W	12.7 V	47 A	Senza fusibili di uscita
70270.9727	450 W	12.7 V	35 A	Con fusibili di uscita
70270.9728	400 W	12.7 V	31.5 A	Con fusibili di uscita
70270.9729	600 W	12.7 V	47 A	Con fusibili di uscita

